

出隅

断面図 1/3

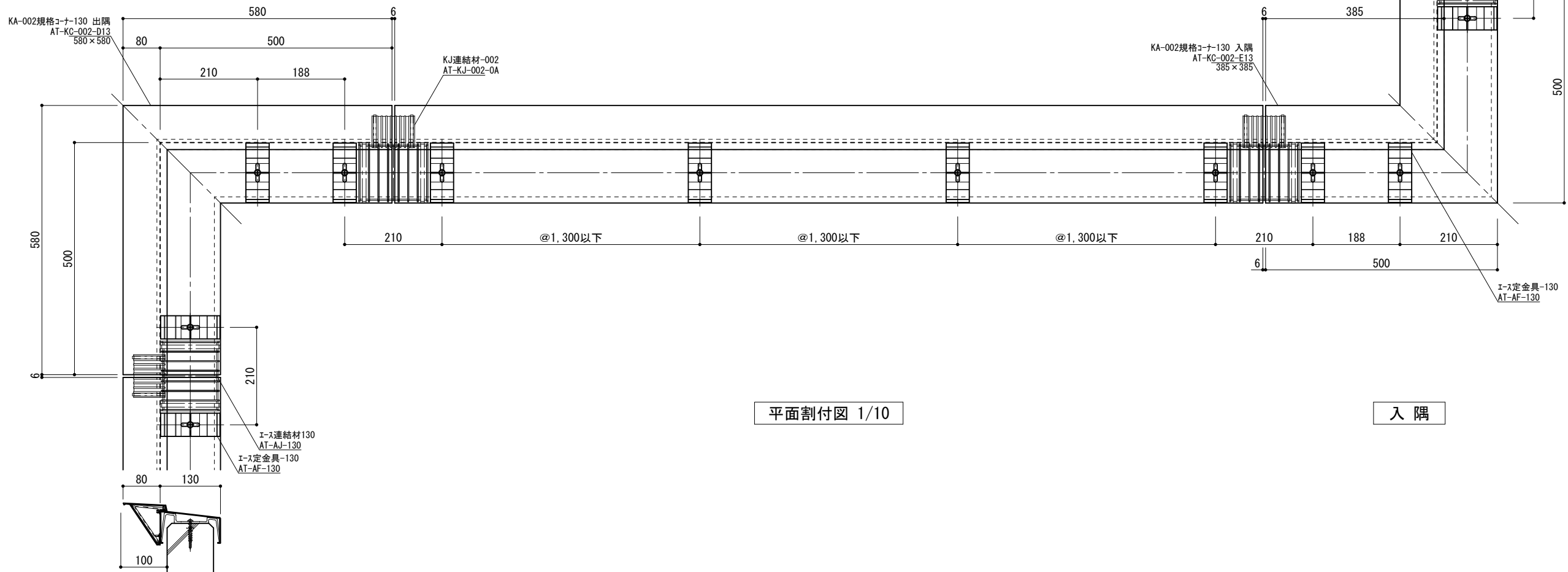

平面割付図 1/10

入隅



改訂日	2020/11/10	固定金具のアンカー部肉厚変更
承認		
担当		
作図		
確認		

製品名称	アルトップ KA-002 150
図面内容	基本断面図

縮尺	1/3 1/10
日付	2017/02/01

図番	KA002-130
----	-----------

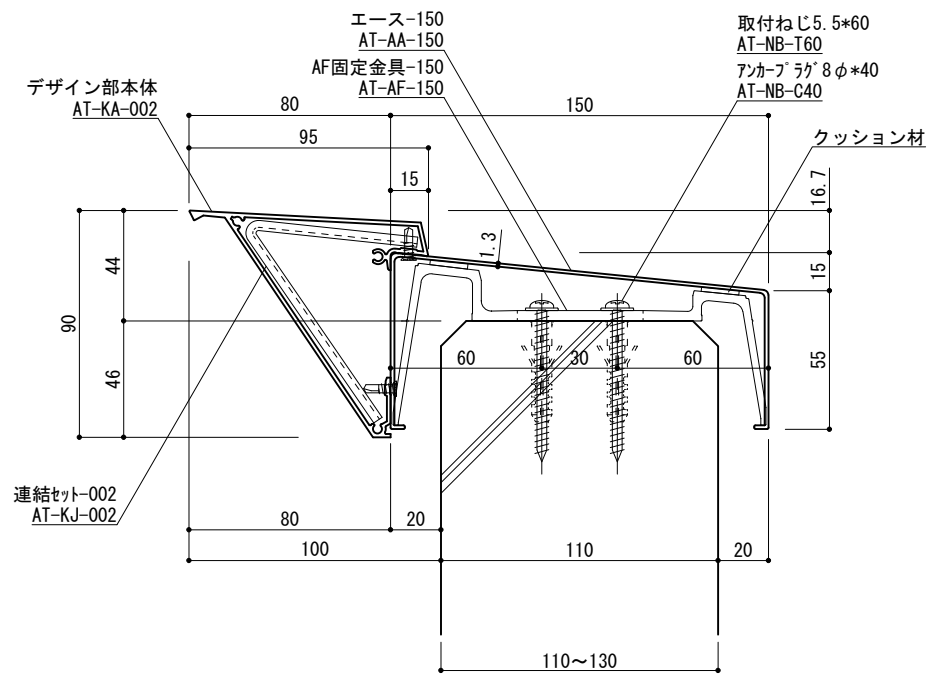

<アンカー下穴径>

躯体	下穴径
ALC	7.5φ
RC	8.0φ

出隅

断面図 1/3

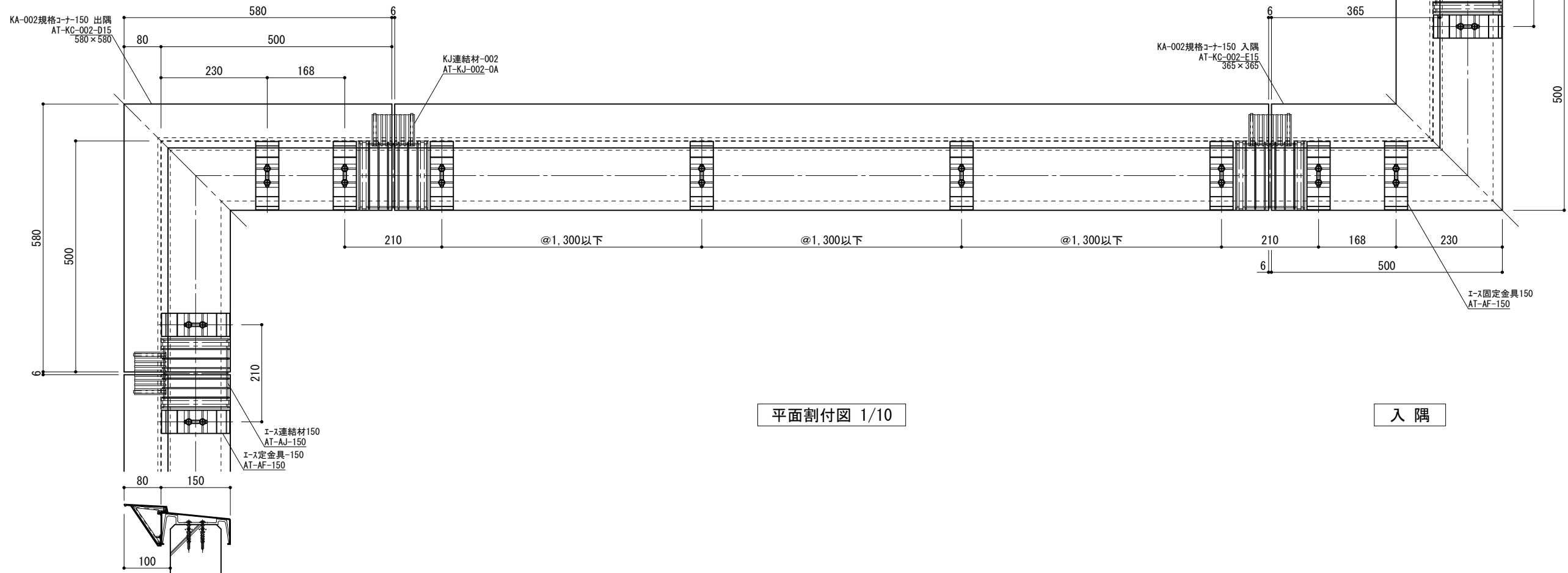

入隅

平面割付図 1/10



改訂日	2020/11/10	固定金具のアンカー部肉厚変更

承認	担当	作図	確認

製品名称	アルトトップ KA-002 150
図面内容	基本断面図

縮尺	1/3 1/10
日付	2017/02/01

図番
KA002-150

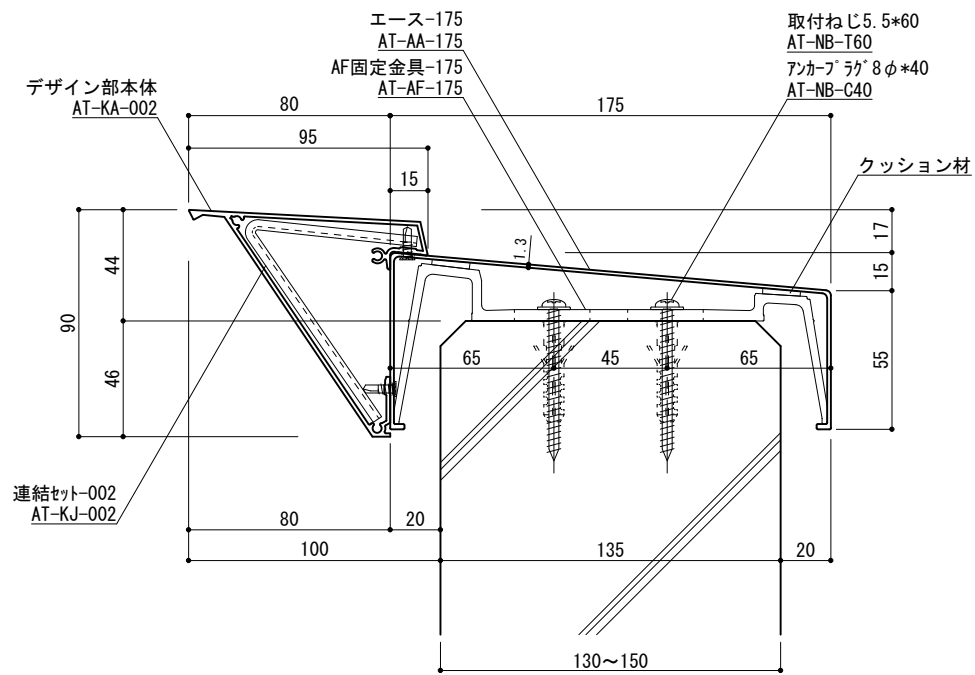

<アンカー下穴径>

躯体	下穴径
ALC	7.5φ
RC	8.0φ

出隅

断面図 1/3

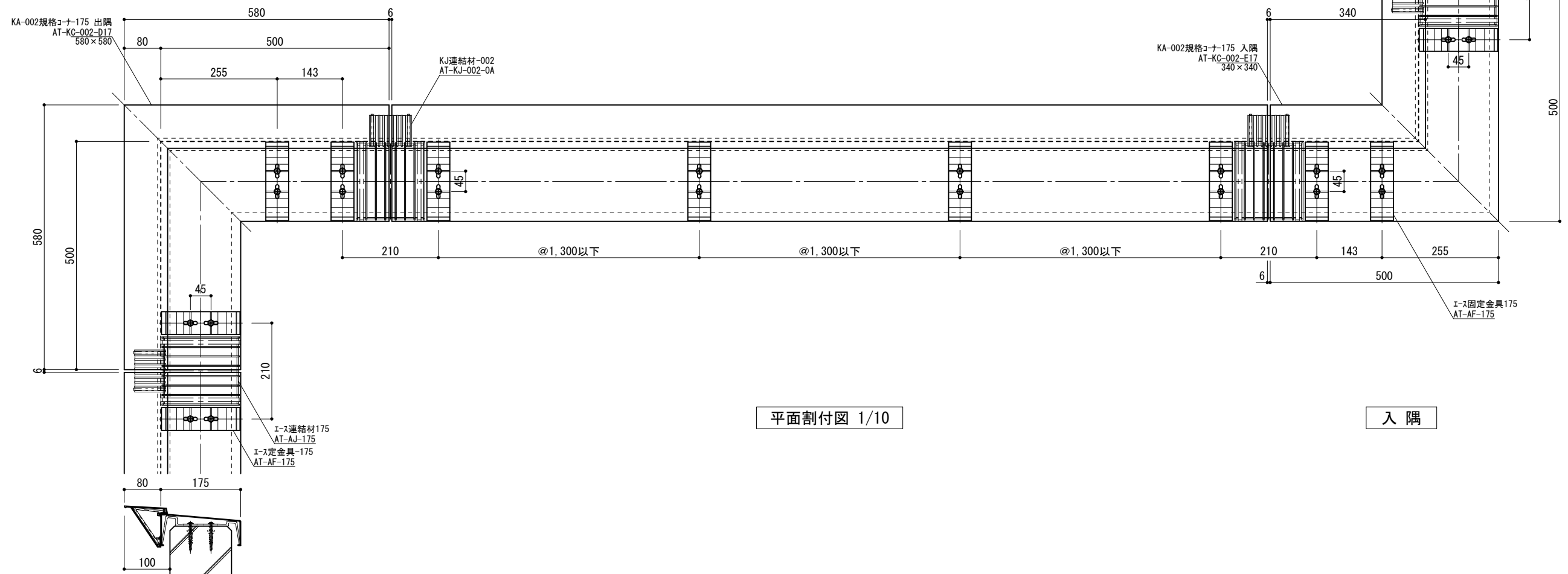

入隅

平面割付図 1/10



改訂日

2020/11/10	固定金具のアンカー部肉厚変更

承認	担当	作図	確認

製品名称	アルトトップ KA-002 175
図面内容	基本断面図

縮尺	1/3 1/10
日付	2017/02/01

図番
KA002-175

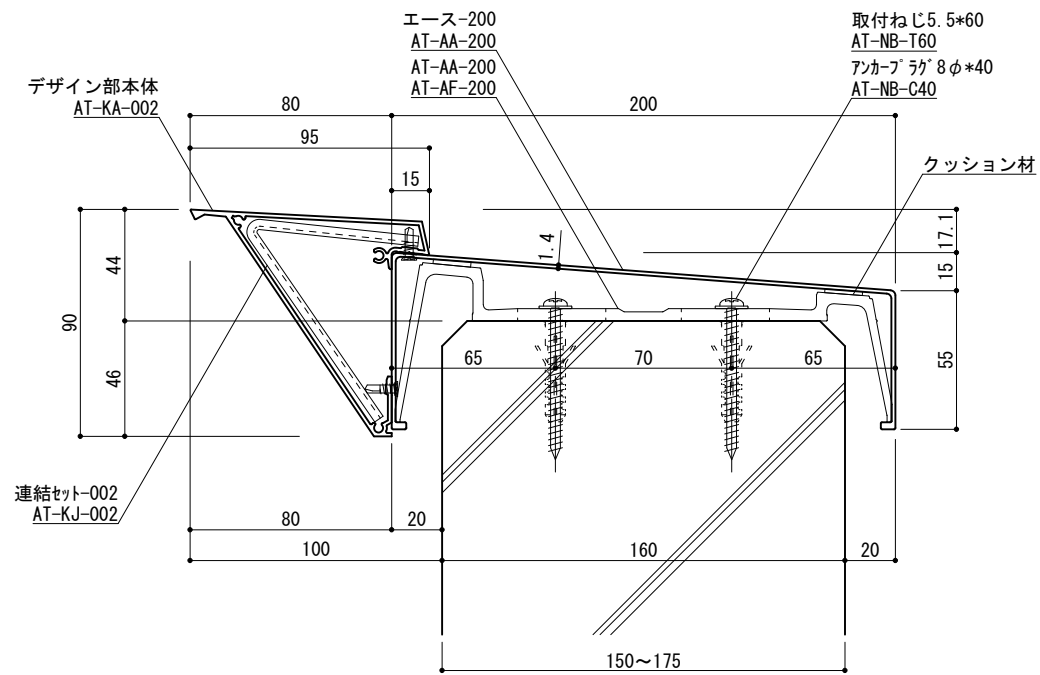

<アンカー下穴径>

躯体	下穴径
ALC	7.5φ
RC	8.0φ

出隅

断面図 1/3

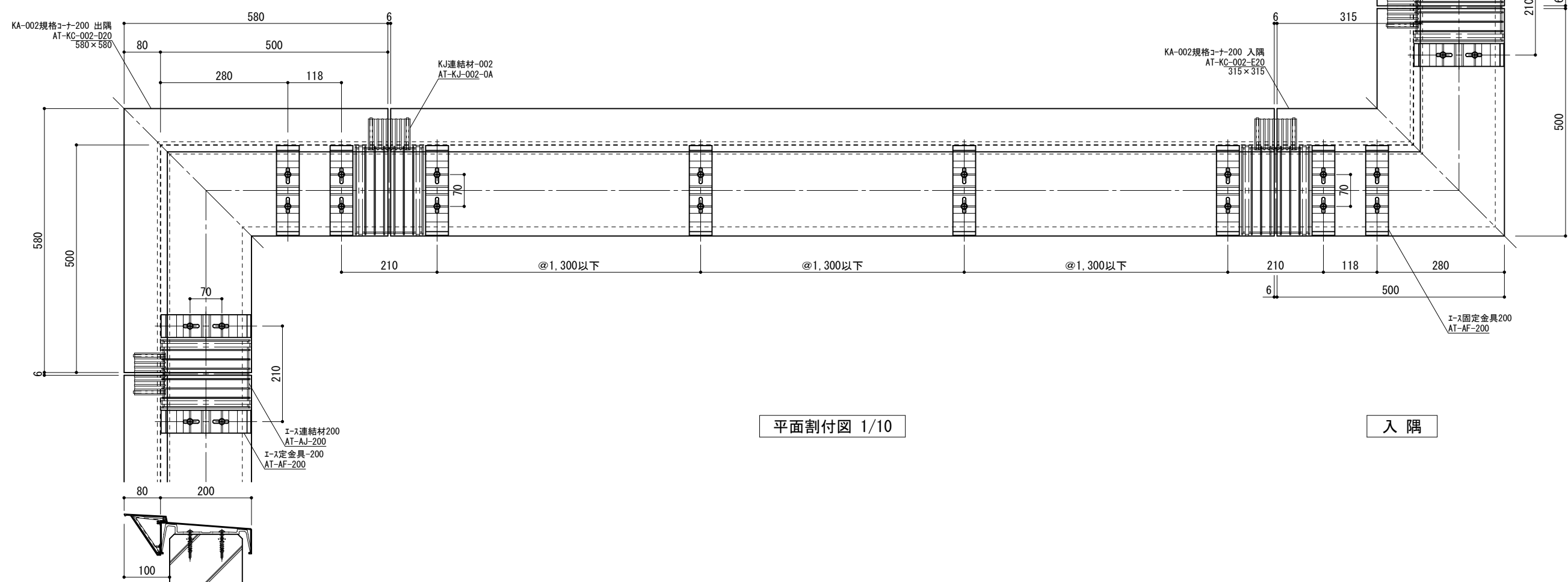

平面割付図 1/10

入隅



改訂日

2020/11/10	固定金具のアンカー部肉厚変更

承認	担当	作図	確認

製品名称	アルトトップ KA-002 200
図面内容	基本断面図

縮尺	1/3 1/10
日付	2017/02/01

図番	
----	--

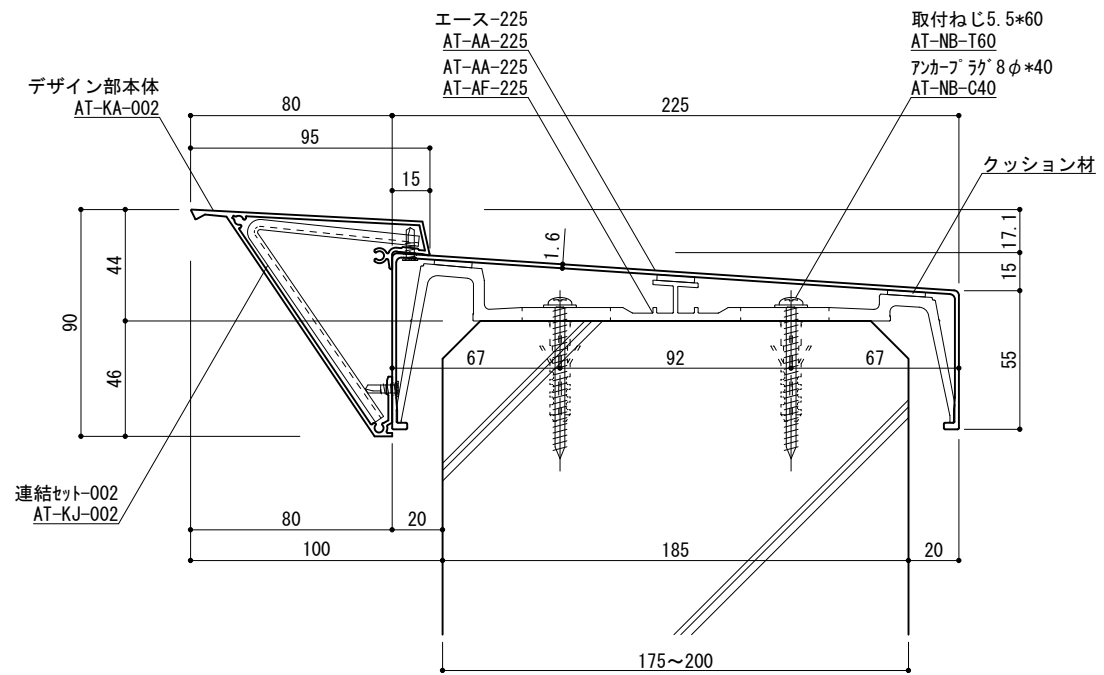

<アンカー下穴径>

躯体	下穴径
ALC	7.5φ
RC	8.0φ

出隅

断面図 1/3

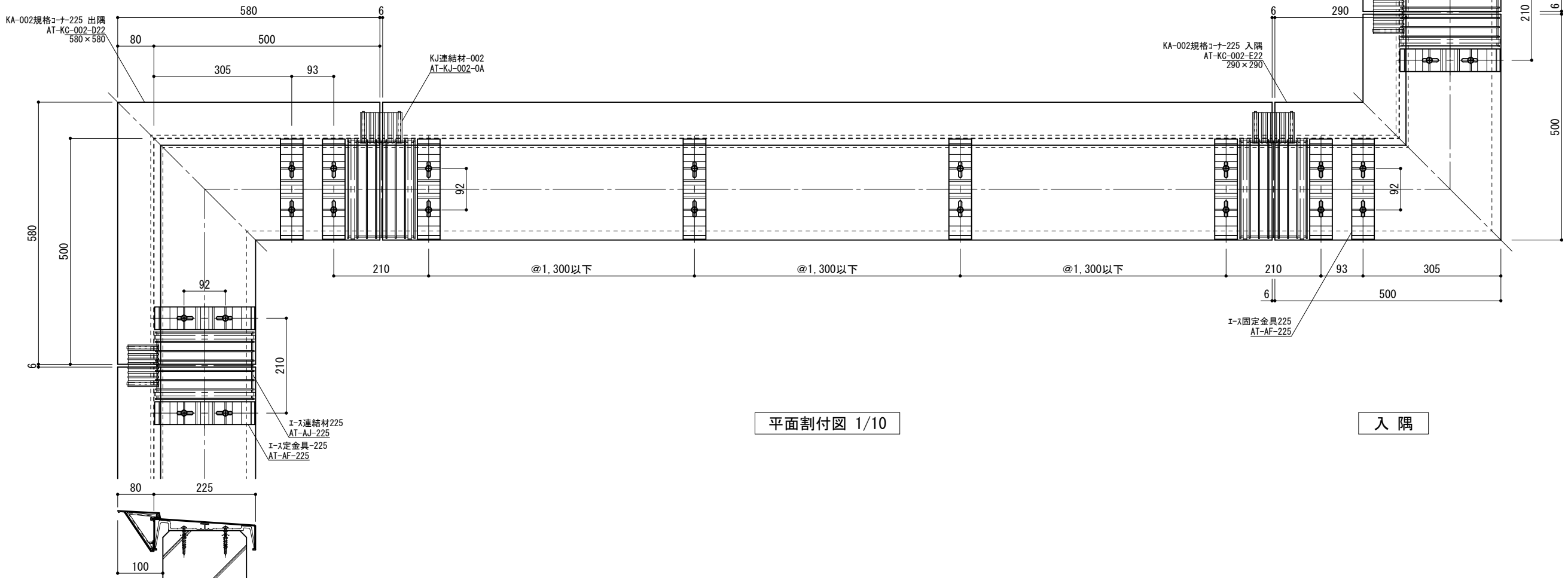

入隅

平面割付図 1/10



改訂日

2020/11/10	固定金具のアンカー部肉厚変更

承認	担当	作図	確認

製品名称	アルトトップ KA-002 225
図面内容	基本断面図

縮尺	1/3 1/10
日付	2017/02/01

図番	KA002-225
----	-----------

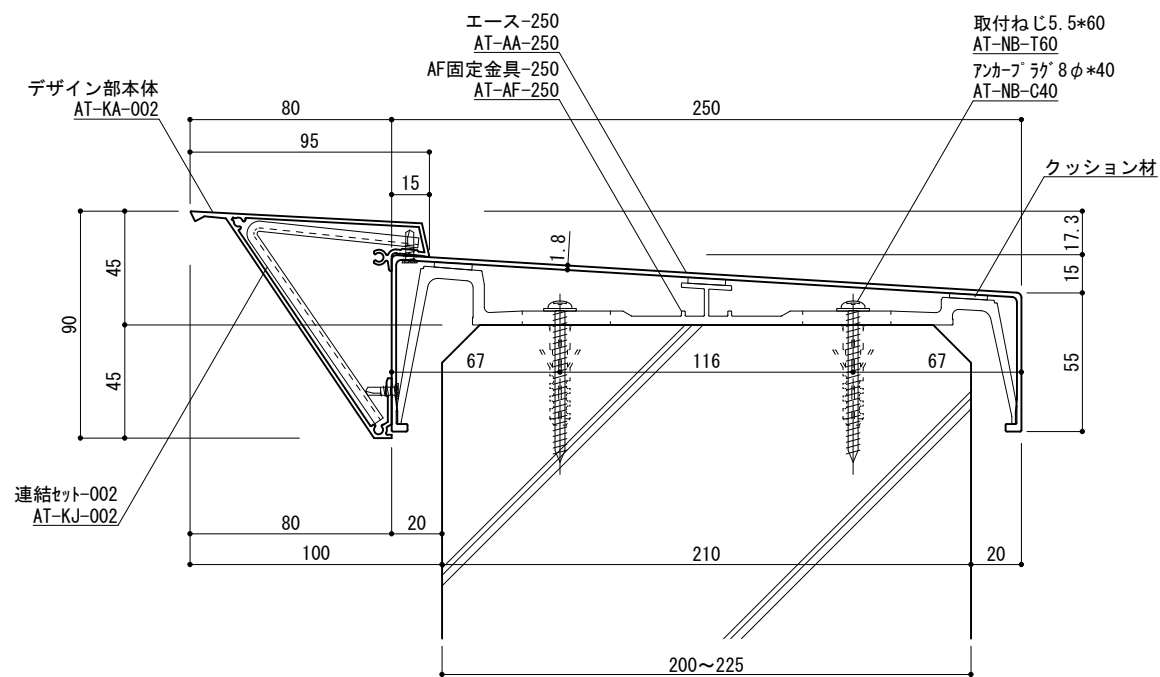

<アンカー下穴径>

躯体	下穴径
ALC	7.5φ
RC	8.0φ

出隅

断面図 1/3

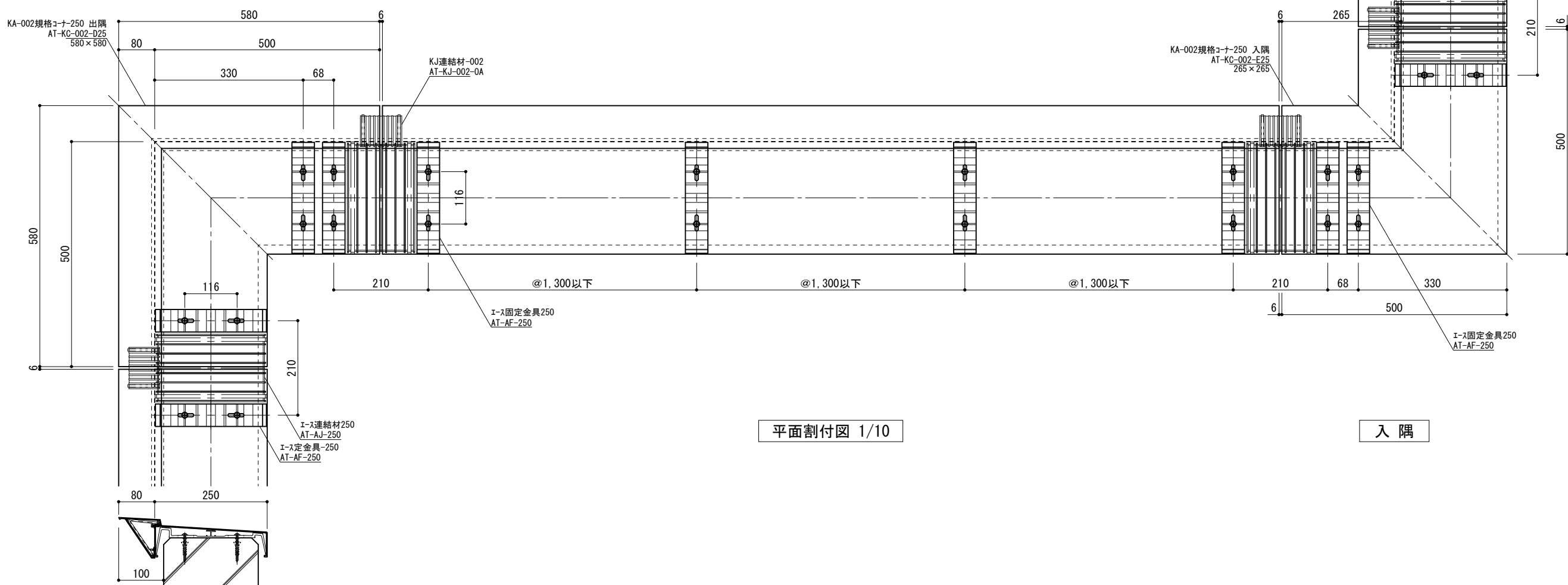

平面割付図 1/10

入隅



改訂日

2020/11/10

固定金具のアンカー部肉厚変更

承認 担当 作図 確認

製品名称

アルトトップ KA-002 250

縮尺

1/3 1/10

図番

図面内容

基本断面図

日付

2017/02/01

KA002-250

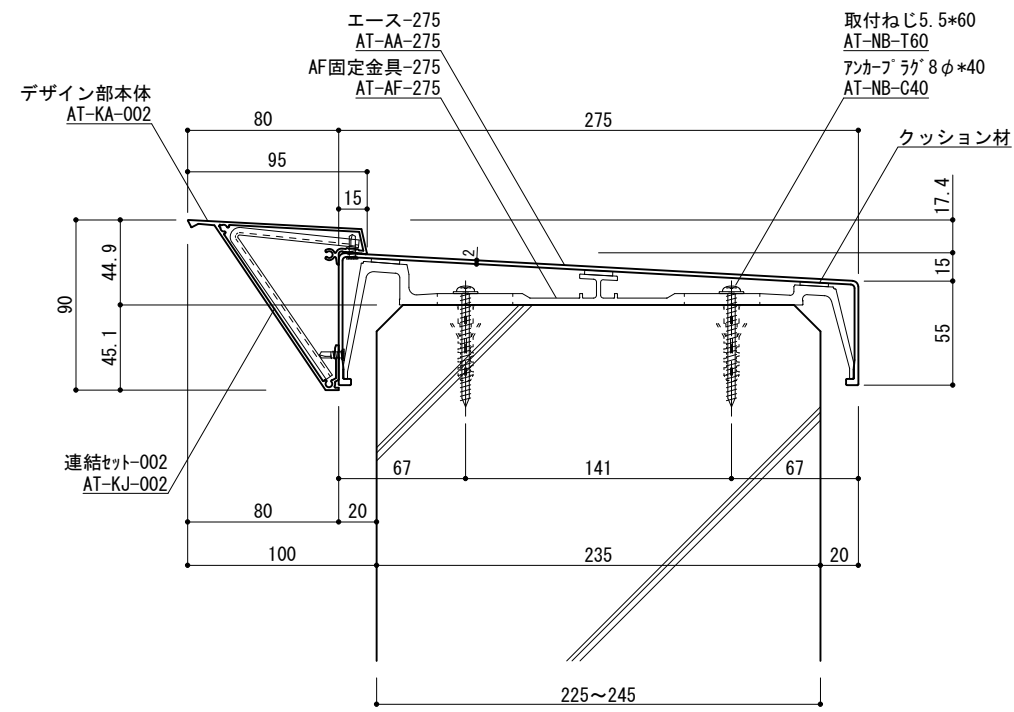

<アンカー下穴径>

躯体	下穴径
ALC	7.5φ
RC	8.0φ

出隅

断面図 1/4

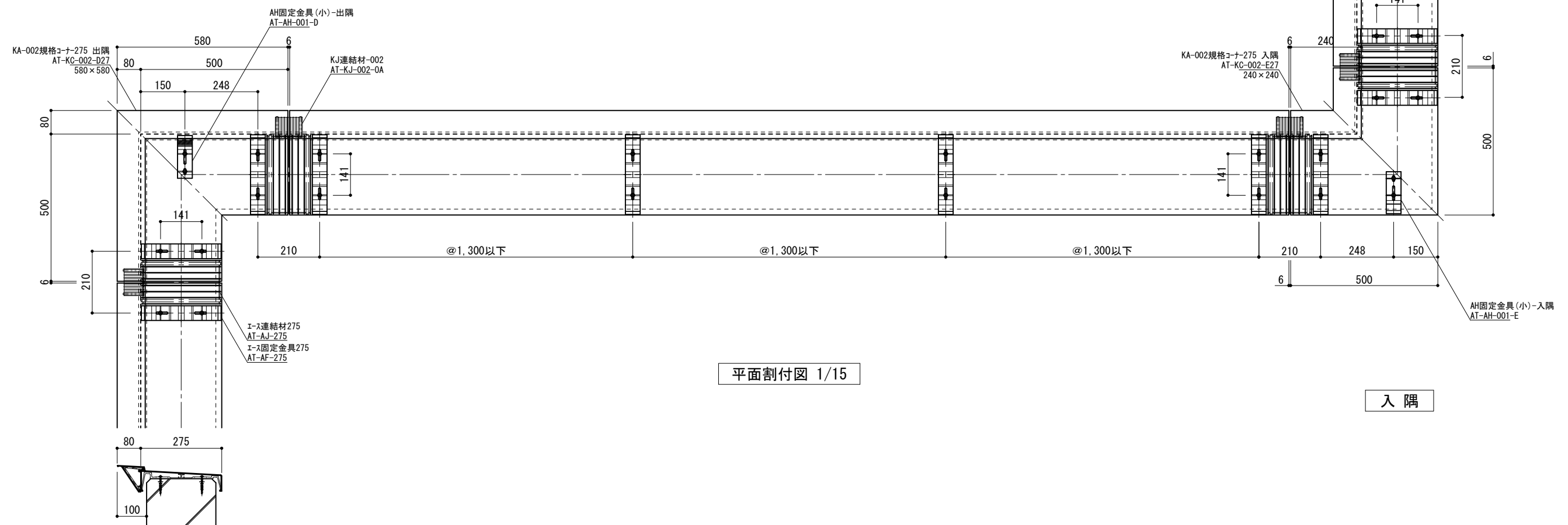

平面割付図 1/15

入隅



改訂日

2020/11/10	固定金具のアンカー部肉厚変更

承認	担当	作図	確認

製品名称	アルトトップ KA-002 275
図面内容	基本断面図

縮尺	1/4 1/15
日付	2017/2/01

図番
KA002-275

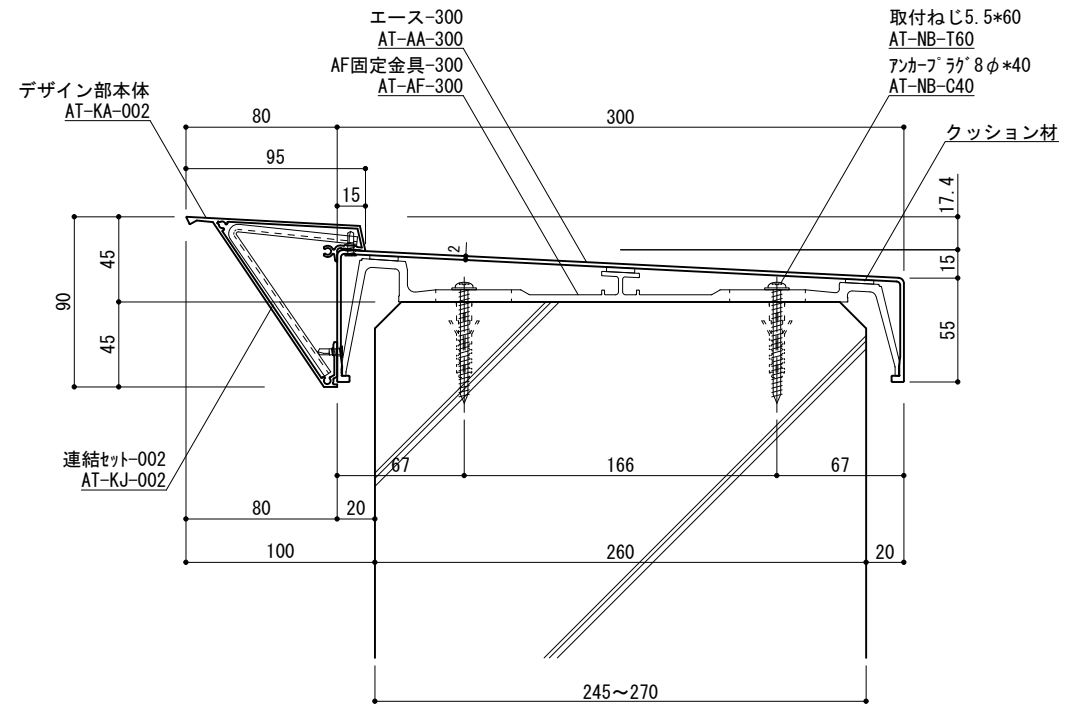

<アンカー下穴径>

躯体	下穴径
ALC	7.5φ
RC	8.0φ

出隅

断面図 1/4

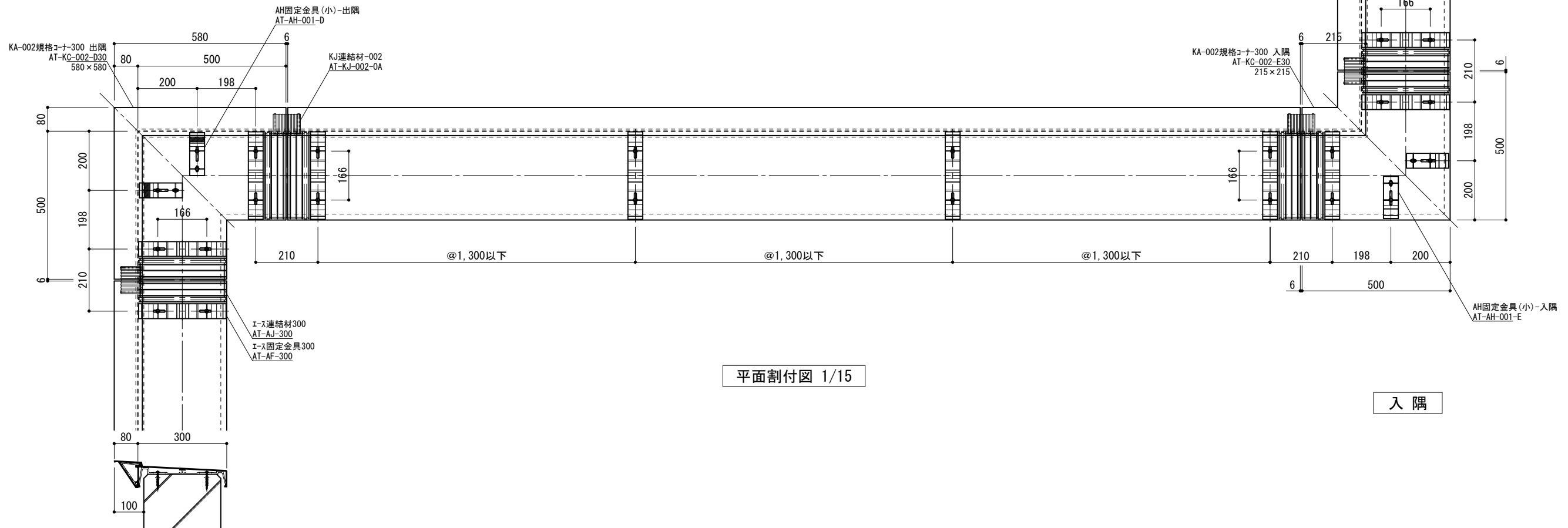

平面割付図 1/15

入隅



改訂日

2020/11/10	固定金具のアンカー部肉厚変更

承認	担当	作図	確認

製品名称	アルトトップ KA-002 300
図面内容	基本断面図

縮尺	1/4 1/15
日付	2017/2/01

図番
KA002-300

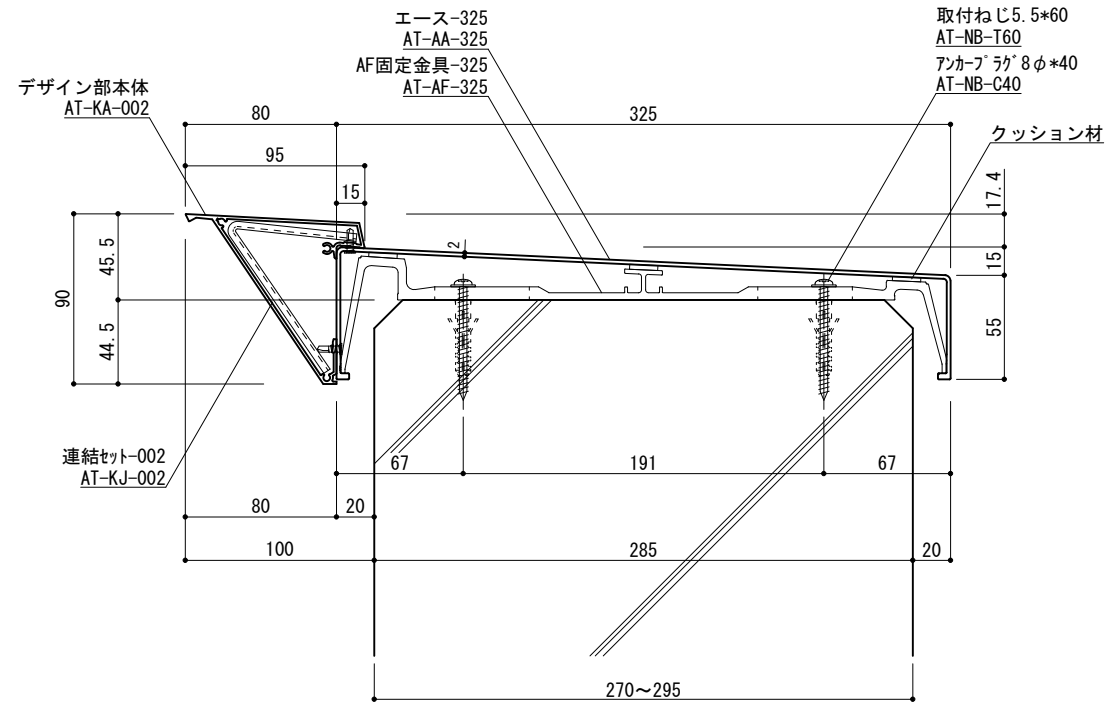

<アンカー下穴径>

躯体	下穴径
ALC	7.5φ
RC	8.0φ

断面図 1/4

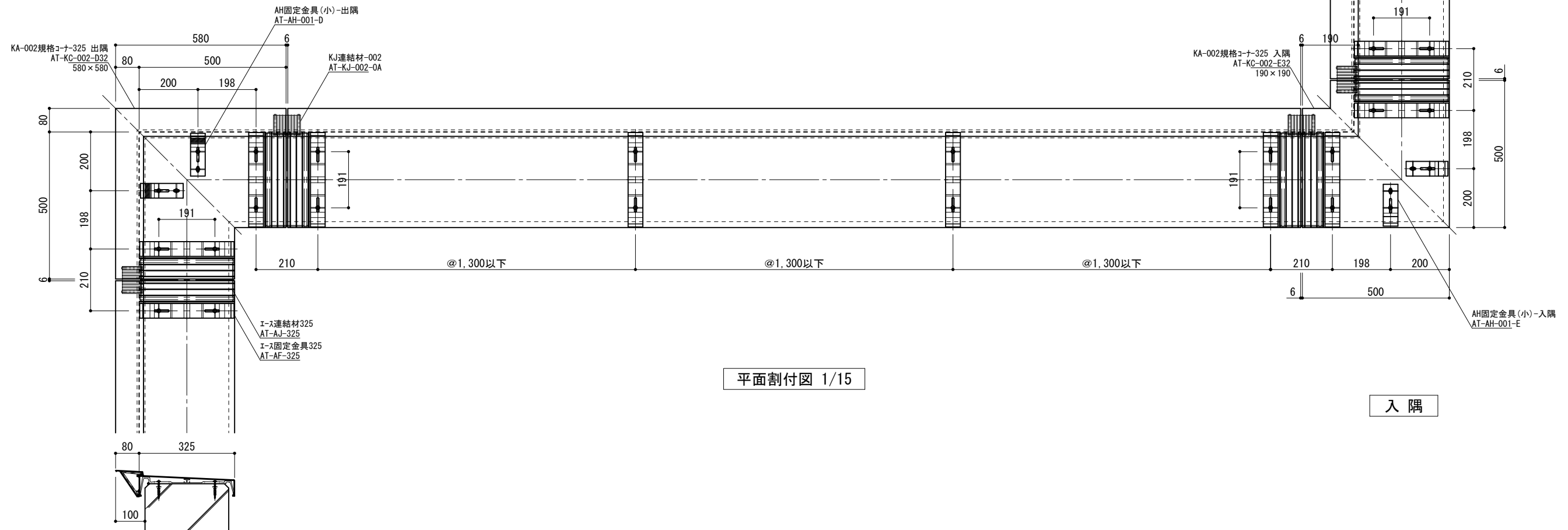

平面割付図 1/15

入隅



改訂日

2020/11/10	固定金具のアンカー部肉厚変更

承認	担当	作図	確認

製品名称	アルトップ KA-002 325
図面内容	基本断面図

縮尺	1/4 1/15
日付	2017/2/01

図番	KA002-325
----	-----------

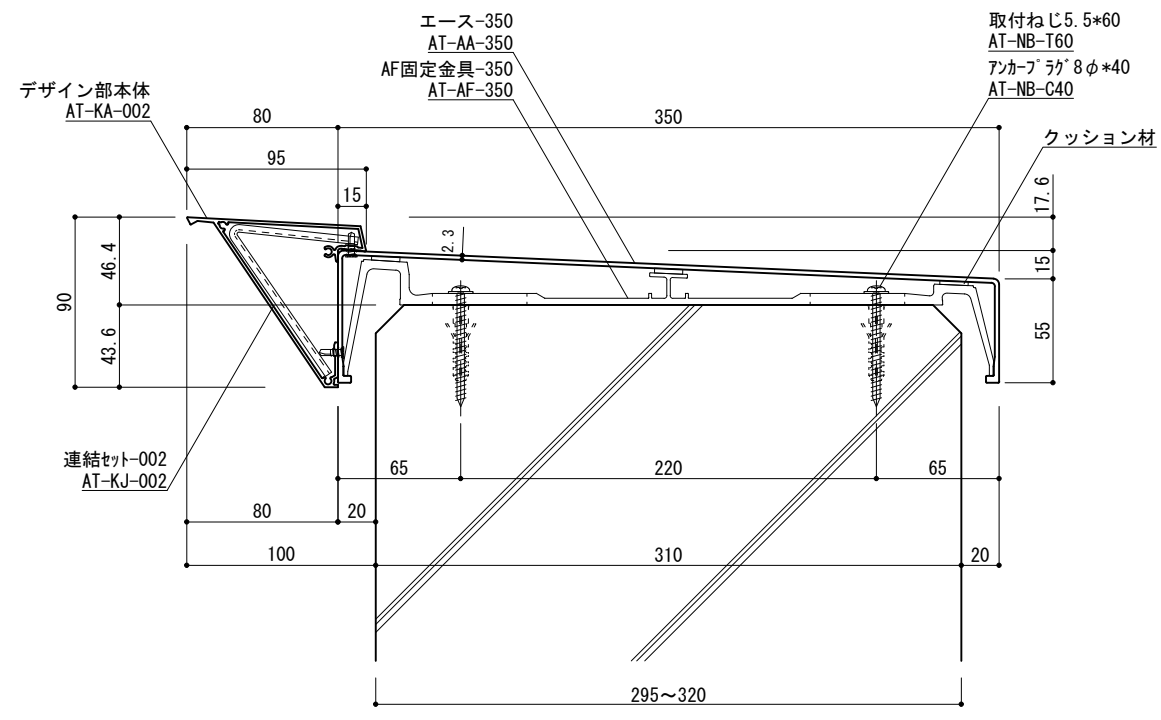

<アンカー下穴径>

躯体	下穴径
ALC	7.5φ
RC	8.0φ

出隅

断面図 1/4

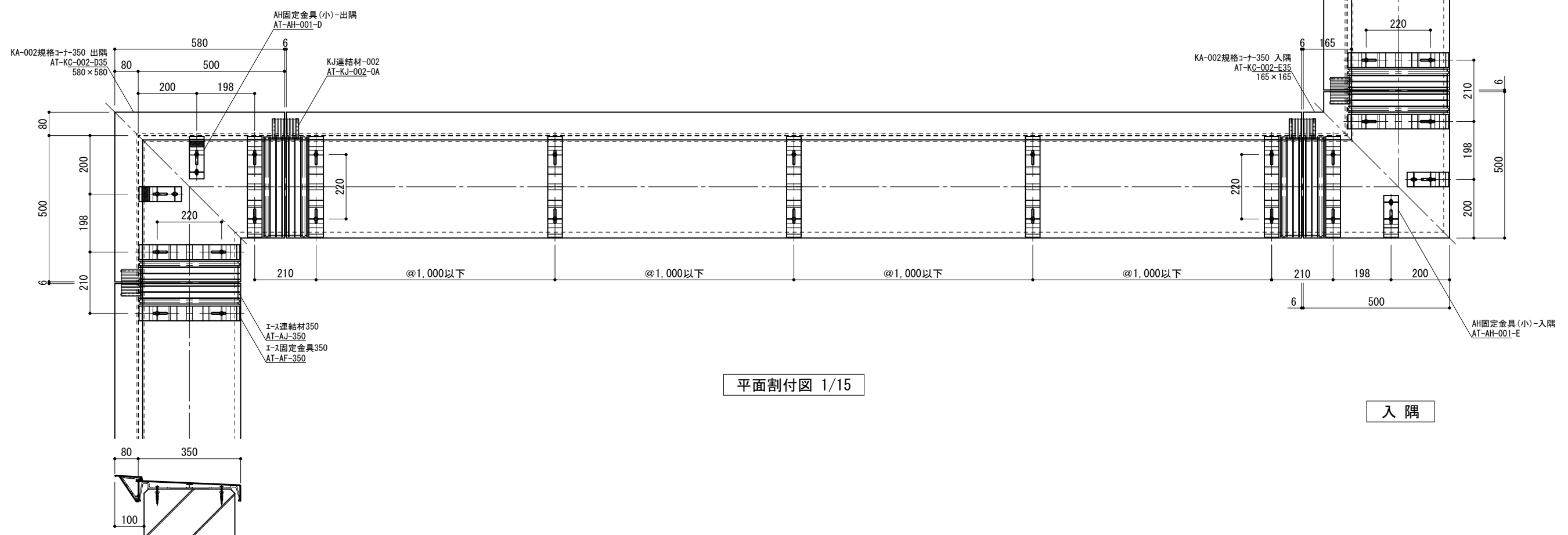

平面割付図 1/15

入隅



改訂日

2020/11/10	固定金具のアンカー部肉厚変更

承認	担当	作図	確認

製品名称	アルトトップ KA-002 350
図面内容	基本断面図

縮尺	1/4 1/15
日付	2017/2/01

図番
KA002-350

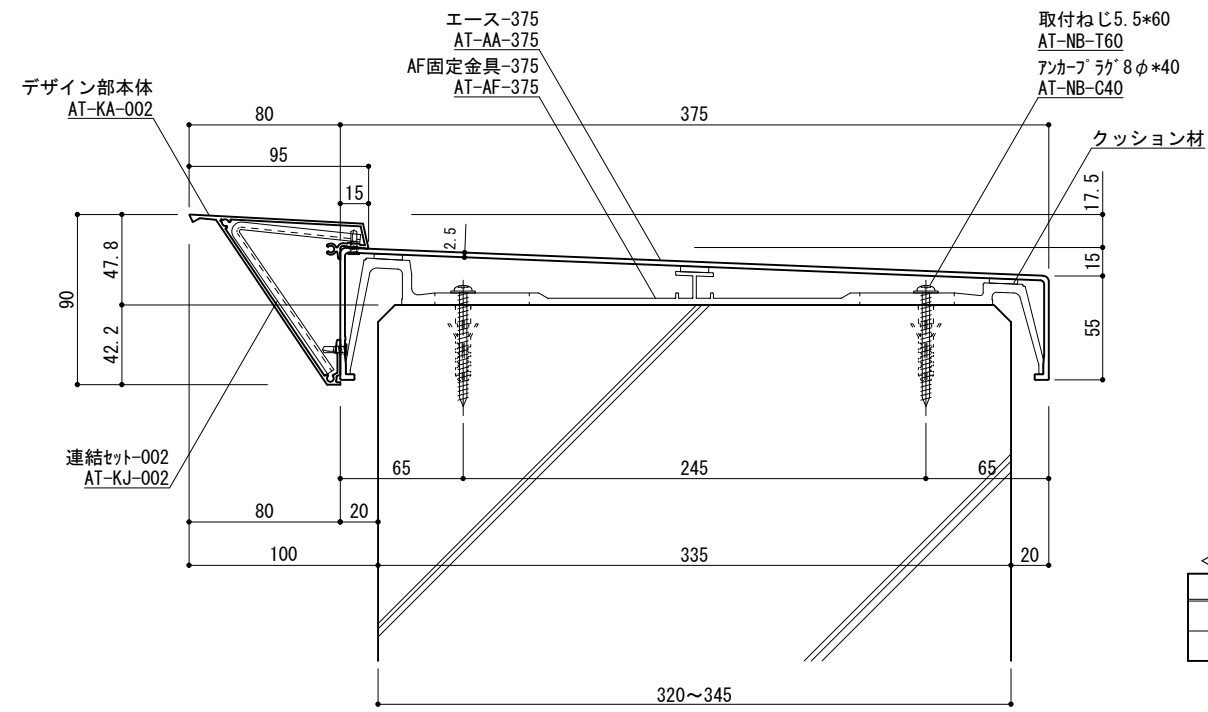

出隅

断面図 1/4

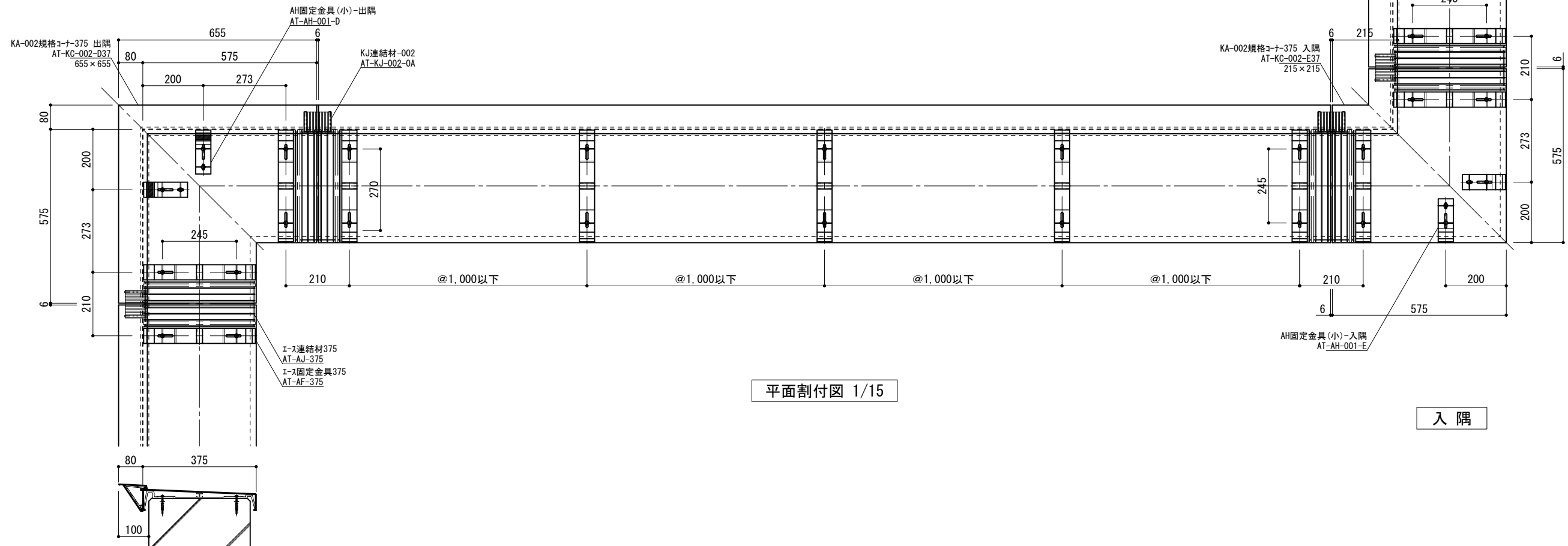

入隅

平面割付図 1/15



改訂日

2020/11/10	固定金具のアンカー部肉厚変更

承認	担当	作図	確認

製品名称	アルトトップ KA-002 375
図面内容	基本断面図

縮尺	1/4 1/15
日付	2017/2/01

図番	KA002-375
----	-----------

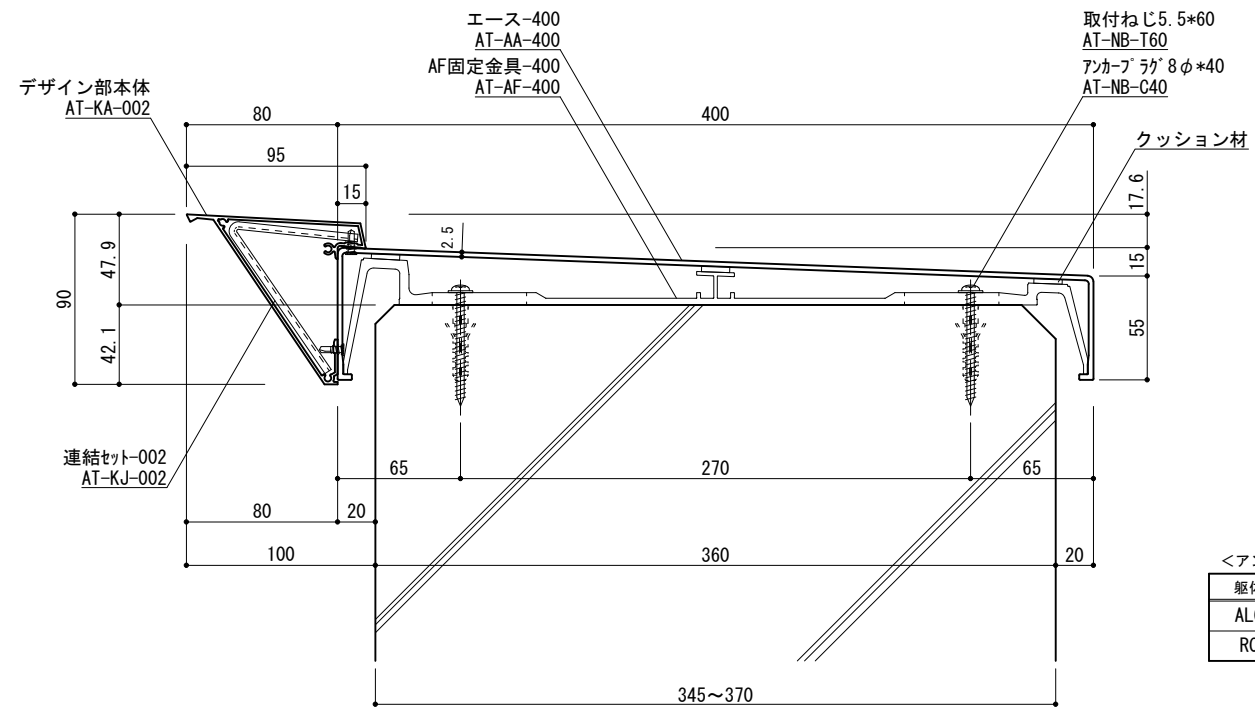

出隅

断面図 1/4

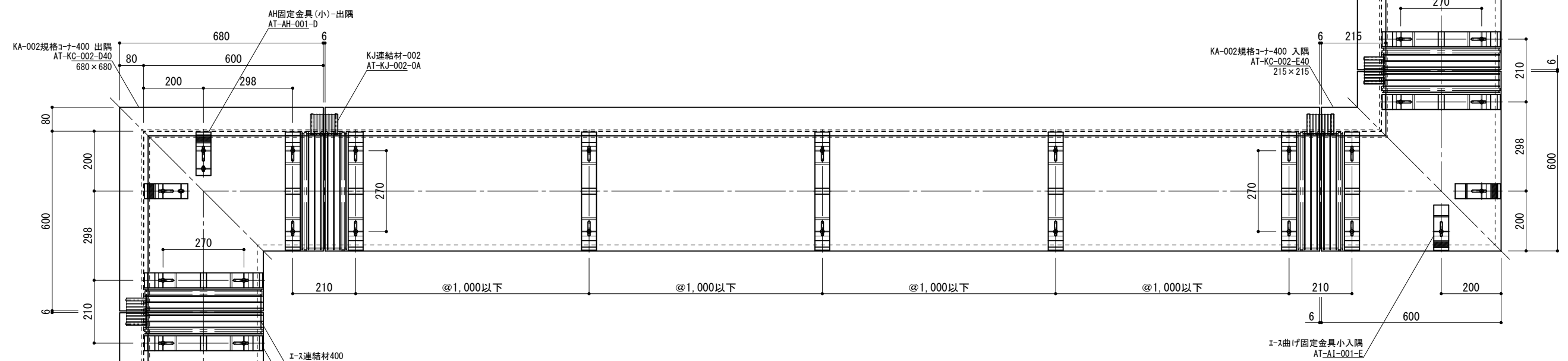

入隅

平面割付図 1/15



改訂日

2020/11/10	固定金具のアンカー部肉厚変更
------------	----------------

承認	担当	作図	確認
----	----	----	----

製品名称	アルトップ KA-002 400
図面内容	基本断面図

縮尺	1/4 1/15
日付	2017/2/01

図番
KA002-400

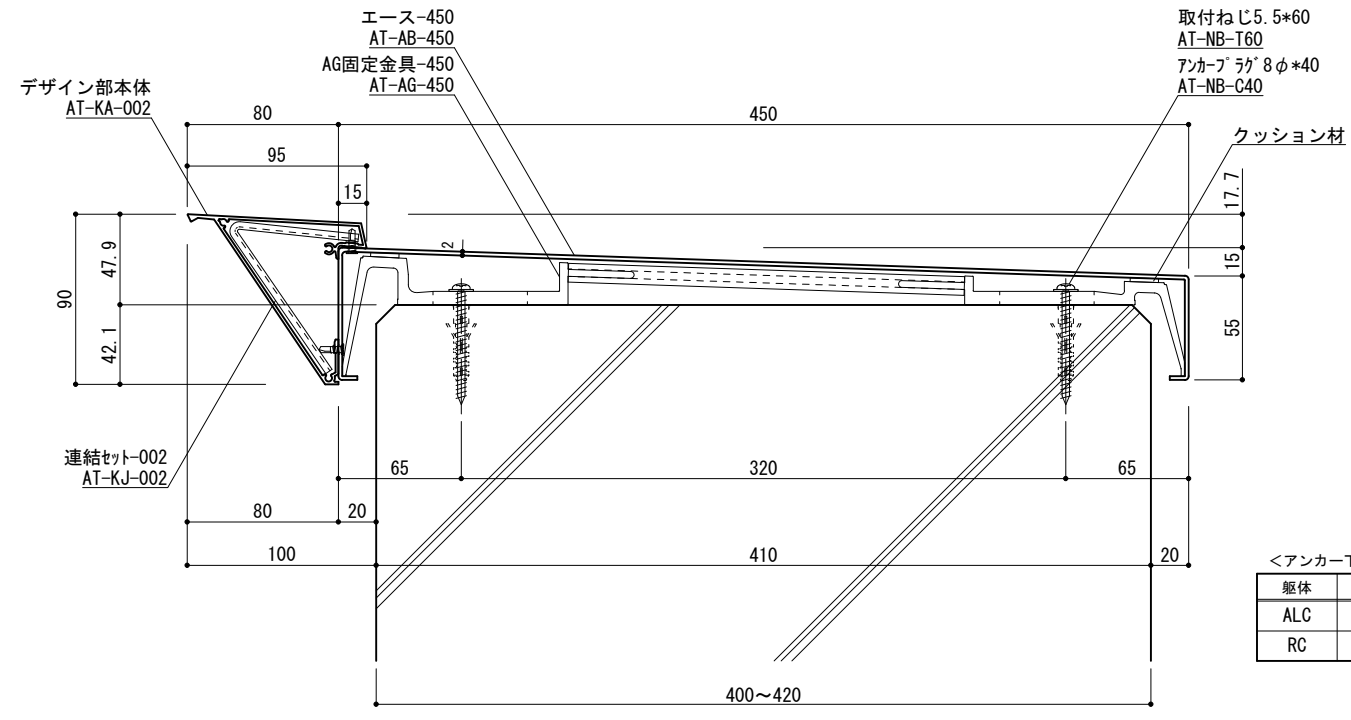

出隅

断面図 1/4

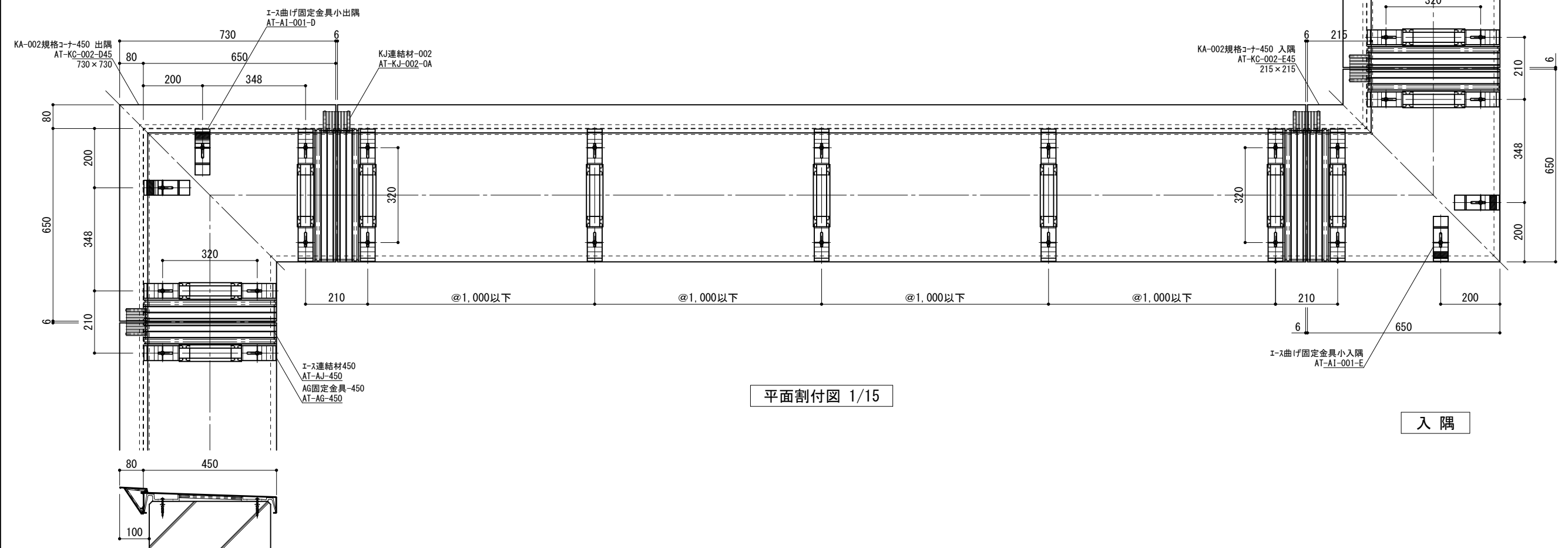

入隅

平面割付図 1/15



改訂日

2020/11/10	固定金具のアンカー部肉厚変更

承認	担当	作図	確認

製品名称	アルトトップ KA-002 450
図面内容	基本断面図

縮尺	1/4 1/15
日付	2017/2/01

図番
KA002-450

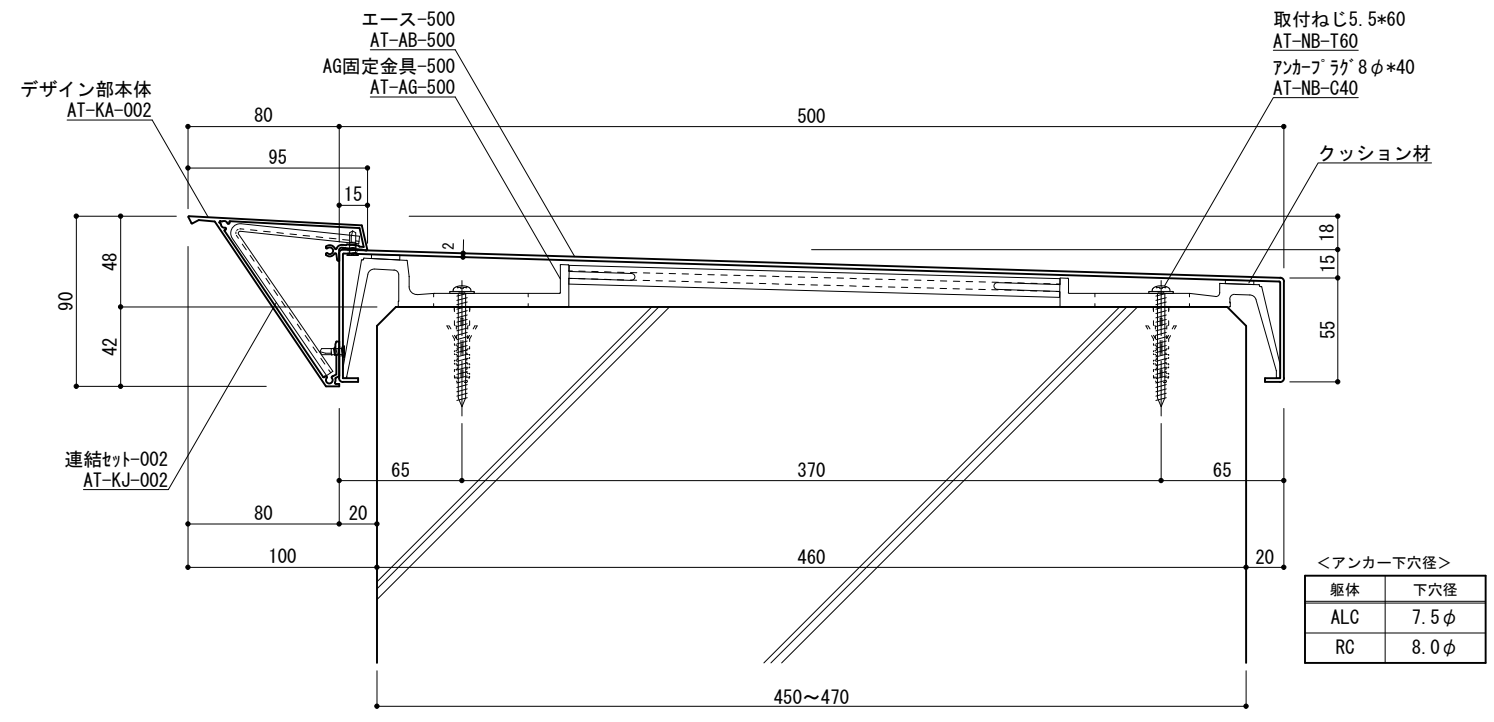

出隅

断面図 1/4

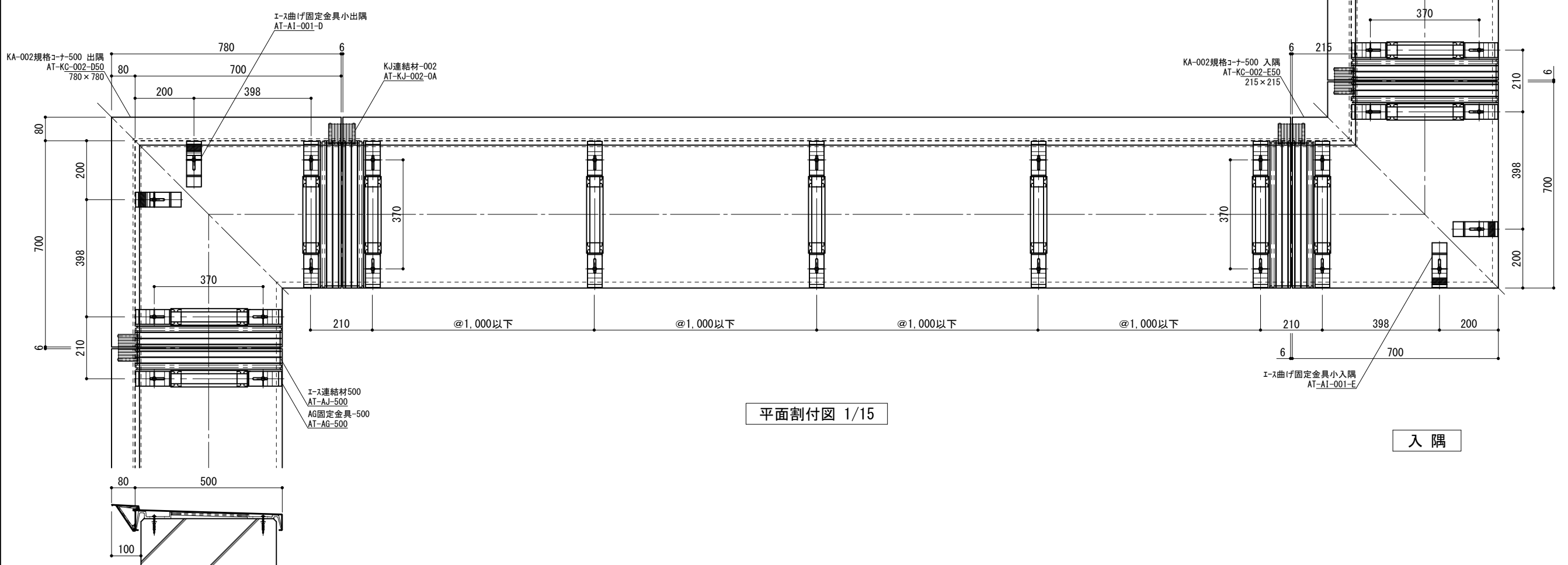

平面割付図 1/15

入隅



改訂日

2020/11/10	固定金具のアンカー部肉厚変更

承認	担当	作図	確認

製品名称	アルトトップ KA-002 500
図面内容	基本断面図

縮尺	1/4 1/15
日付	2017/2/01

図番
KA002-500